

140013, Қазақстан  
Республикасы  
Павлодар қ., Ломов  
көш.,176/2  
тел: +7 (7182) 60 99 85  
факс: +7 (7182) 60 99 87  
e-mail:troyakz@mail.ru  
<https://troya.kz/>

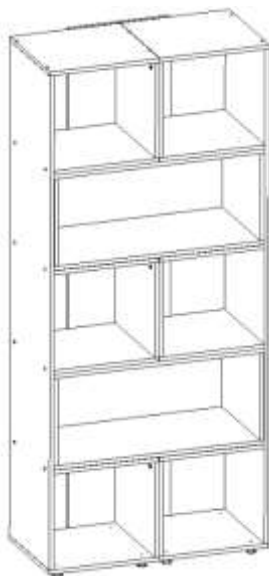

140013, Республика  
Казахстан  
г. Павлодар, ул. Ломова,  
176/2  
тел: +7 (7182) 60 99 85  
факс: +7 (7182) 60 99 87  
e-mail:troyakz@mail.ru  
<https://troya.kz/>

## Модульный шкаф "Transform"



## Паспорт и Руководство по эксплуатации

г. Павлодар  
2024г.

Перед эксплуатацией комплекта мебели следует ознакомиться с настоящим паспортом и руководством по эксплуатации, обратив особое внимание на разделы "Указания по эксплуатации" и "Требования безопасности".

Комплект состоит из двух открытого модулей Ш-Тг и двух вставок для модуля Вт-Тг.

## **Модуль открытый. Ш-Тг**

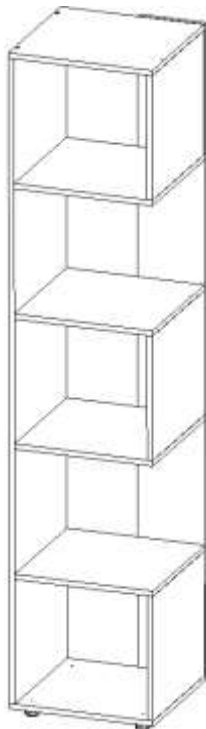

### **1. ОБЩИЕ ДАННЫЕ**

Модуль открытый имеет четыре боковые стенки и шесть горизонтальные стенки, и одну заднюю стенку. Модуль выполнен из высококачественного ЛДСП толщиной не менее 16 мм. Торцевые кромки облицованы материалом кромочным из ПВХ толщиной 1 мм в цвет. Сборка производится при помощи стяжек эксцентриковых, конфирматов и шкантов. Опоры предусматривают регулировку высоты, в зависимости от неровностей пола.

## 2. ТЕХНИЧЕСКИЕ ХАРАКТЕРИСТИКИ





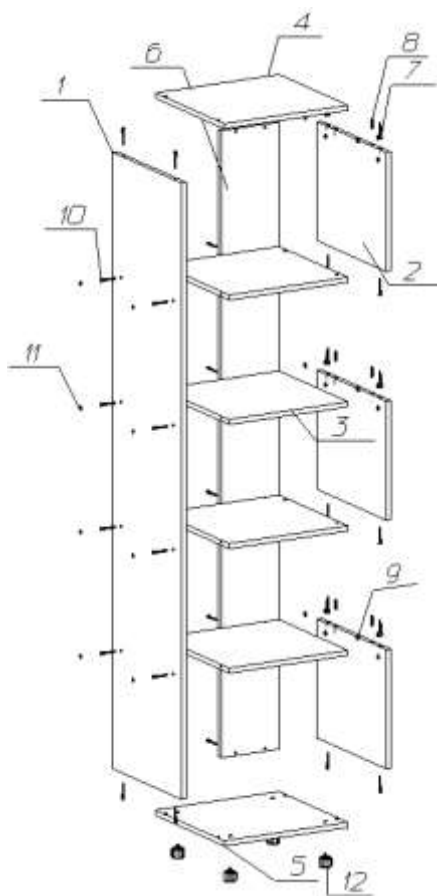

Параметр	Значение
Габаритная высота вставки, мм	430
Габаритная ширина вставки, мм	430
Габаритная глубина вставки, мм	1990
Вес, кг (не более)	32

## 3. КОМПЛЕКТНОСТЬ

По условиям транспортировки открытый модуль поставляются в разобранном виде.



## Комплектность поставки:

Поз.	Рис.	Наименование	Размер	Кол-во
1		Бок левый	1931x416x16	1
2		Бок правый	373x416x16	3
3		Горизонт	415x416x16	4
4		Горизонт верх	432x416x16	1
5		Горизонт низ	432x416x16	1
6		Задний щит	1965x202x16	1
7		Стяжка эксцентриковая		6
8		Шкант		6
9		Заглушка d20		6
10		Конфирмат		30
11		Заглушка d14		8
12		Петля внешняя		4

## 4. УКАЗАНИЯ ПО ЭКСПЛУАТАЦИИ

4.1 Каждый предмет мебели предназначен для определенной цели использования, поэтому следует пользоваться мебельным изделием в соответствии с его функциональным назначением.

4.2 Мебель должна эксплуатироваться в сухих и теплых помещениях при температуре воздуха не ниже +10°C и не выше +40°C, относительная влажность 65-70%. Существенные отклонения от указанных режимов приводят к значительному ухудшению потребительских качеств мебели.

4.3 После определенного периода эксплуатации некоторые механические части утрачивают оптимальную регулировку. Их надлежащая работа обеспечивается путем своевременной регулировки, подтягивания винтов, шурупов и болтов.

4.4 Рекомендуется располагать мебель не ближе 0,7-1,0 м от отопительных приборов и других источников тепла, а также избегать

воздействия прямых солнечных лучей, которое вызывает старение декоративного покрытия и приводит к деформации мебельных щитов.

4.5 Необходимо беречь поверхность мебели от механических повреждений (ударов твердыми предметами, трений, вибраций) во избежание появления царапин, вмятин, трещин. Необходимо беречь поверхность мебели от химических воздействий (попадания кислот, щелочей, растворителей и прочих активных реагентов) и попадания воды, во избежание набухания щитов и отклеивания кромок. Поверхность мебели всегда должна быть сухой.

4.6 Помните, что сохранность и долговечность изделия зависит не только от его конструкции и качества материалов, но и от правильной эксплуатации и ухода за ним. Уход за мебелью надлежит осуществлять с применением только качественных, специально предназначенных для этих целей чистящих и полирующих средств, в соответствии с прилагаемыми к ним инструкциями производителей о способе их применения. Пыль удаляется чистой, сухой и мягкой тканью (фланель, сукно, плюш и т.п.) или пропитанной специальным раствором салфеткой, предназначенной по уходу за мебелью. Протирать мебель нужно по направлению волокон

## **5. ТРЕБОВАНИЯ БЕЗОПАСНОСТИ**

5.1. Стол должен устанавливаться на ровную горизонтальную поверхность, обеспечивающую контакт всех опор.

5.2. Категорически не допускается эксплуатация стола с незатянутыми крепежными элементами, а также с нагрузкой на столешницу, превышающей 80 кг.

5.3. Категорически запрещается использование стола не по назначению.

5.4. Хранить стол следует в отапливаемом помещении на расстоянии не менее 1,5 м от теплоизлучающих приборов, с влажностью воздуха не более 80 %.

5.5. Паспорт и руководство по эксплуатации следует хранить весь срок эксплуатации изделия.

## **6. СВЕДЕНИЯ О ПРИЁМКЕ**

Модуль открытый проверен на соответствие требованиям действующей конструкторской документации, технического описания **ШЕ8005-001**, утвержденного образца-эталона и признан годным для эксплуатации.

Дата изготовления \_\_\_\_\_

Подпись и оттиск личного клейма лица, ответственного за приемку и упаковку продукции.

## **7. ГАРАНТИИ ИЗГОТОВИТЕЛЯ**

Предприятие-изготовитель гарантирует качество изделия, при соблюдении потребителем правил и рекомендаций, указанных в паспорте и руководстве по эксплуатации.

Гарантийный срок хранения и эксплуатации 12 месяцев при наличии в паспорте и руководстве по эксплуатации отметки о дате продажи, заверенной штампом торгующей организации.

Срок службы 10 лет. По истечении срока службы изделие подлежит утилизации по видам применяемых материалов, как бытовые отходы.

## **8. СВЕДЕНИЯ О ПРОДАЖЕ**

Дата продажи \_\_\_\_\_

\_\_\_\_\_  
ответственного лица и штамп торгующей организации.

ПОДПИСЬ

## Вставка Вт-Тг

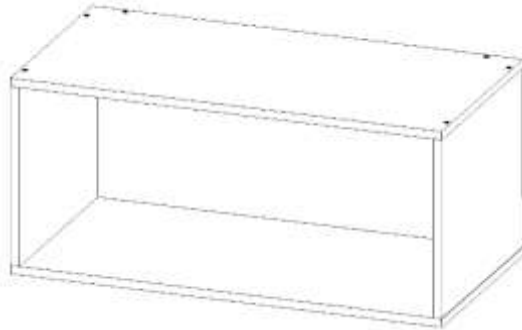

### 1. ОБЩИЕ ДАННЫЕ

Вставка имеет две боковые стенки и две горизонтальные стенки, и одну заднюю стенку. Вставка в нишу выполнена из высококачественного ЛДСП толщиной не менее 16 мм. Торцевые кромки облицованы материалом кромочным из ПВХ толщиной 1 мм в цвет. Сборка вставки производится при помощи конфирмантов.

### 2. ТЕХНИЧЕСКИЕ ХАРАКТЕРИСТИКИ

Параметр	Значение
Габаритная высота вставки, мм	373
Габаритная ширина вставки, мм	828
Габаритная глубина вставки, мм	416
Вес, кг (не более)	14,8

### 3. КОМПЛЕКТНОСТЬ

По условиям транспортировки вставка поставляются в частично разобранном виде.

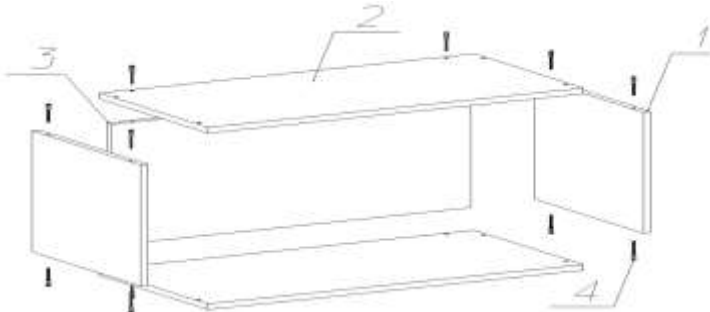

## Комплектность поставки:

Поз.	Рис.	Наименование	Размер	Кол-во
1		Бок	341x416x16	2
2		Горизонт	828x416x16	2
3		Задний щит	794x341x16	1
4		Конфирмат		12

## 4. УКАЗАНИЯ ПО ЭКСПЛУАТАЦИИ

4.1 Каждый предмет мебели предназначен для определенной цели использования, поэтому следует пользоваться мебельным изделием в соответствии с его функциональным назначением.

4.2 Мебель должна эксплуатироваться в сухих и теплых помещениях при температуре воздуха не ниже +10°C и не выше +40°C, относительная влажность 65-70%. Существенные отклонения от указанных режимов приводят к значительному ухудшению потребительских качеств мебели.

4.3 После определенного периода эксплуатации некоторые механические части утрачивают оптимальную регулировку. Их надлежащая работа обеспечивается путем своевременной регулировки, подтягивания винтов, шурупов и болтов.

4.4 Рекомендуются располагать мебель не ближе 0,7-1,0 м от отопительных приборов и других источников тепла, а также избегать воздействия прямых солнечных лучей, которое вызывает старение декоративного покрытия и приводит к деформации мебельных щитов.

4.5 Необходимо беречь поверхность мебели от механических повреждений (ударов твердыми предметами, трений, вибраций) во избежание появления царапин, вмятин, трещин. Необходимо беречь поверхность мебели от химических воздействий (попадания кислот, щелочей, растворителей и прочих активных реагентов) и попадания воды, во избежание набухания щитов и отклеивания кромок. Поверхность мебели всегда должна быть сухой.

4.6 Помните, что сохранность и долговечность изделия зависит не только от его конструкции и качества материалов, но и от правильной эксплуатации и ухода за ним. Уход за мебелью надлежит осуществлять с применением только качественных, специально предназначенных для этих целей чистящих и полирующих средств, в соответствии с прилагаемыми к ним инструкциями производителей о способе их

применения. Пыль удаляется чистой, сухой и мягкой тканью (фланель, сукно, плюш и т.п.) или пропитанной специальным раствором салфеткой, предназначенной по уходу за мебелью. Протирать мебель нужно по направлению волокон

## **6. ТРЕБОВАНИЯ БЕЗОПАСНОСТИ**

5.1. Стол должен устанавливаться на ровную горизонтальную поверхность, обеспечивающую контакт всех опор.

5.2. Категорически не допускается эксплуатация стола с незатянутыми крепежными элементами, а также с нагрузкой на столешницу, превышающей 80 кг.

5.3. Категорически запрещается использование стола не по назначению.

5.4. Хранить стол следует в отапливаемом помещении на расстоянии не менее 1,5 м от теплоизлучающих приборов, с влажностью воздуха не более 80 %.

5.5. Паспорт и руководство по эксплуатации следует хранить весь срок эксплуатации изделия.

## **6. СВЕДЕНИЯ О ПРИЁМКЕ**

Модуль открытый проверен на соответствие требованиям действующей конструкторской документации, технического описания **ШЕ8005-001**, утвержденного образца-эталона и признан годным для эксплуатации.

Дата изготовления \_\_\_\_\_

Подпись и оттиск личного клейма лица, ответственного за приемку и упаковку продукции.

## **7. ГАРАНТИИ ИЗГОТОВИТЕЛЯ**

Предприятие-изготовитель гарантирует качество изделия, при соблюдении потребителем правил и рекомендаций, указанных в паспорте и руководстве по эксплуатации.

Гарантийный срок хранения и эксплуатации 12 месяцев при наличии в паспорте и руководстве по эксплуатации отметки о дате продажи, заверенной штампом торгующей организации.

Срок службы 10 лет. По истечении срока службы изделие подлежит утилизации по видам применяемых материалов, как бытовые отходы.

## **8. СВЕДЕНИЯ О ПРОДАЖЕ**

Дата продажи \_\_\_\_\_

\_\_\_\_\_ подпись  
ответственного лица и штамп торгующей организации.

**Внимание! Предприятие-изготовитель постоянно работает над совершенствованием выпускаемой продукции и ее упаковкой, поэтому некоторые конструктивные элементы могут не найти отражение в данном руководстве.**