

140013, Қазақстан
Республикасы
Павлодар қ., Ломов
көш.,176/2
тел: +7 (7182) 60 99 85
факс: +7 (7182) 60 99 87
e-mail:troyakz@mail.ru
<https://troya.kz/>



140013, Республика
Казахстан
г. Павлодар, ул. Ломова,
176/2
тел: +7 (7182) 60 99 85
факс: +7 (7182) 60 99 87
e-mail:troyakz@mail.ru
<https://troya.kz/>

Стол учителя Ст1350D-NL



Паспорт и Руководство по эксплуатации

г. Павлодар
2025г.

1. ОБЩИЕ ДАННЫЕ

Все металлические элементы покрашены полимерно-порошковой краской, цвет по согласованию.

Столешница стола учителя из высококачественного ЛДСП, толщиной не менее 22 мм, на основе термореактивных полимеров, фурнитура ведущих европейских производителей. Кромка ПВХ толщиной не менее 2мм. На столешнице углы закруглены. Царга состоит из 3-х частей, средняя часть одного цвета, крайние части по цвету совпадает с цветом крышки стола. Торцевые кромки царг облицованы материалом кромочным из ПВХ толщиной 1мм в цвет ЛДСП. При сборке используется фурнитура ведущих европейских производителей. Имеется кабель канал для проводов. Каркас стола изготовлен из профильной трубы 25х25мм. покрытие полимерно-порошковое.

2. ТЕХНИЧЕСКИЕ ХАРАКТЕРИСТИКИ

Параметр	Значение
Габаритная высота, мм	750
Габаритная ширина, мм	1350
Габаритная глубина, мм	650
Вес, кг (не более)	36

3. КОМПЛЕКТНОСТЬ

По условиям транспортировки вставка поставляются в разобранном виде

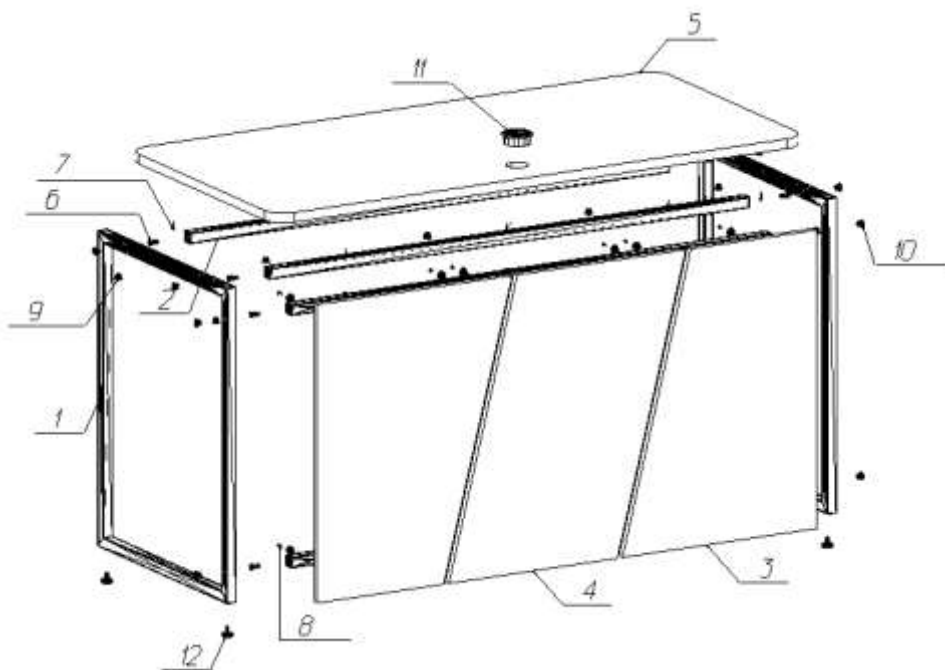

Основные детали

Крепежные изделия

№	Наименование	шт	№	Наименование	шт
1.	Опора О, труба 25x25x1,5	2	7	Шуруп (саморез 3,5-3,9-20)	10
2.	Перемычка, труба 25x25x1,5	4	8	Шуруп (саморез 3,5-16)	12
3.	Царга боковая ЛДСП 16мм	2	9	Заглушка универсальная 9-11	22
4.	Царга центральная ЛДСП 16мм	1	10	Заглушка универсальная 11-13	8
5.	Столешница ЛДСП 1350x650x22	1	11	Заглушка кабельная ф60мм	1
6.	Винт М8x16 с цилиндр гол.	8	12	Опора резьбовая 25М6x15	4

4. УКАЗАНИЯ ПО ЭКСПЛУАТАЦИИ

4.1. Каждый предмет мебели предназначен для определенной цели использования, поэтому следует пользоваться мебельным изделием в соответствии с его функциональным назначением.

4.2. Мебель должна эксплуатироваться в сухих и теплых помещениях при температуре воздуха не ниже +10°C и не выше +40°C, относительная влажность 65-70%. Существенные отклонения от указанных режимов приводят к значительному ухудшению потребительских качеств мебели.

4.3. После определенного периода эксплуатации некоторые механические части утрачивают оптимальную регулировку. Их надлежащая работа обеспечивается путем своевременной регулировки, подтягивания винтов, шурупов и болтов.

4.4. Рекомендуется располагать мебель не ближе 0,7-1,0 м от отопительных приборов и других источников тепла, а также избегать воздействия прямых солнечных лучей, которое вызывает старение декоративного покрытия и приводит к деформации мебельных щитов.

4.5. Необходимо беречь поверхность мебели от механических повреждений (ударов твердыми предметами, трений, вибраций) во избежание появления царапин, вмятин, трещин. Необходимо беречь поверхность мебели от химических воздействий (попадания кислот, щелочей, растворителей и прочих активных реагентов) и попадания воды, во избежание набухания щитов и отклеивания кромок. Поверхность мебели всегда должна быть сухой.

4.6. Помните, что сохранность и долговечность изделия зависит не только от его конструкции и качества материалов, но и от правильной эксплуатации и ухода за ним. Уход за мебелью надлежит осуществлять с применением только качественных, специально предназначенных для этих целей чистящих и полирующих средств, в соответствии с прилагаемыми к ним инструкциями производителей о способе их применения. Пыль удаляется чистой, сухой и мягкой тканью (фланель, сукно, плюш и т.п.) или пропитанной специальным раствором

салфеткой, предназначенной по уходу за мебелью. Протирать мебель нужно по направлению волокон

5. ТРЕБОВАНИЯ БЕЗОПАСНОСТИ

5.1. Стол должен устанавливаться на ровную горизонтальную поверхность, обеспечивающую контакт всех опор.

5.2. Категорически запрещается использование стол не по назначению.

5.3. Хранить стол следует в отапливаемом помещении на расстоянии не менее 0,7-1,0 м от теплоизлучающих приборов, с влажностью воздуха не более 65-70 %.

5.4. Паспорт и руководство по эксплуатации следует хранить весь срок эксплуатации парты.

6. СВЕДЕНИЯ О ПРИЁМКЕ

Модуль проверен на соответствие требованиям действующей конструкторской документации, технического описания **стола учителя Ст1350D-NL**, утвержденного образца-эталона и признан годным для эксплуатации.

Дата изготовления _____

Подпись и оттиск личного клейма лица, ответственного за приемку и упаковку продукции.

140013, Қазақстан
Республикасы
Павлодар қ., Ломов
көш.,176/2
тел: +7 (7182) 60 99 85
факс: +7 (7182) 60 99 87
e-mail:troyakz@mail.ru
<https://troya.kz/>



140013, Республика
Казахстан
г. Павлодар, ул. Ломова,
176/2
тел: +7 (7182) 60 99 85
факс: +7 (7182) 60 99 87
e-mail:troyakz@mail.ru
<https://troya.kz/>

TM800-003.

TM800-003

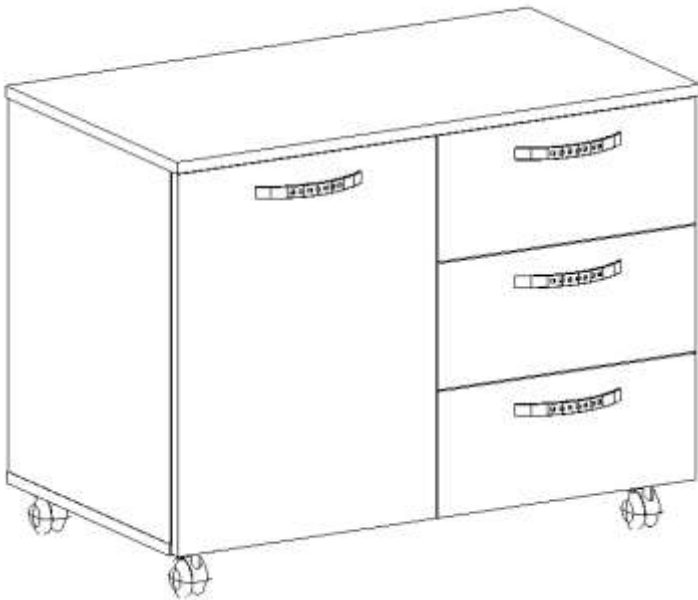

Паспорт и Руководство по эксплуатации

г. Павлодар
2024г.

1. ОБЩИЕ ДАННЫЕ

Тумба на 2х боковых стенках, соединенных между собой крышкой, стенкой задней, перегородкой и стенкой горизонтальной, имеет одно отделение со съемной полкой за распашной дверью и отделение с тремя выдвижным ящиками. Все детали выполнены из высококачественного ЛДСтП, на основе термореактивных полимеров, класс эмиссии формальдегида Е-1, 1 сорт, толщина не менее 16мм. Торцевые кромки облицованы материалом кромочным из ПВХ толщиной 1 мм в цвет. Стенка задняя из ЛДСтП в цвет корпуса. Донья ящиков выполнены из ДВПО. Ящики устанавливаются на металлические телескопические шариковые направляющие. Тумба оснащена специальными шарнирными колесными опорами высотой 65 мм, которые крепятся к нижнему щиту тумбы при помощи шурупов. Сборка шкафа производится при помощи стяжек эксцентриковых, шкантов и конфирматов.

2. ТЕХНИЧЕСКИЕ ХАРАКТЕРИСТИКИ

Параметр	Значение
Габаритная высота, мм	615
Габаритная ширина, мм	800
Габаритная глубина, мм	450
Вес, кг (не более)	33





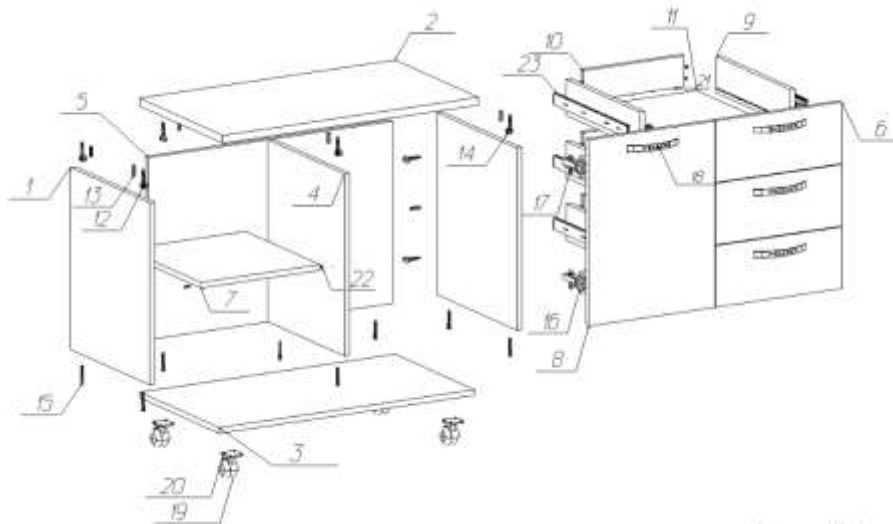





3. КОМПЛЕКТНОСТЬ

По условиям транспортировки открытый модуль поставляются в разобранном виде.



Комплектность поставки на одно изделие:

Поз.	Рис.	Наименование	Размер	Кол-во
1		Бок	514x432x16	2
2		Горизонт верх	804x454x22	1
3		Горизонт низ	802x432x16	1
4		Перегородка	514x415x16	1
5		Задняя стенка	514x768x16	1
6		Накладка	174x397x16	3
7		Полка	374x405x16	1
8		Фасад	526x397x16	1

9		Бок ящика	401x102x16	6
10		Стенка ящика	317x87x16	3
11		Дно ящика	409x333x3,2	3
12		Стяжка эксцентриковая		18
13		Шкант		22
14		Заглушка d20		18
15		Конфирмат		14
16		Петля внешняя		2
17		Саморез 3,5x16		32
18		Ручка		4
19		Колесо(2шт-со стопором, 2шт - без стопора)		4
20		Саморез 4,2x16		16
21		Гвоздь		15гр
22		Полкодержатель		4
23		Направляющие		3

4. УКАЗАНИЯ ПО ЭКСПЛУАТАЦИИ

4.1 Каждый предмет мебели предназначен для определенной цели использования, поэтому следует пользоваться мебельным изделием в соответствии с его функциональным назначением.

4.2 Мебель должна эксплуатироваться в сухих и теплых помещениях при температуре воздуха не ниже +10°C и не выше +40°C, относительная влажность 65-70%. Существенные отклонения от указанных режимов приводят к значительному ухудшению потребительских качеств мебели.

4.3 После определенного периода эксплуатации некоторые механические части утрачивают оптимальную регулировку. Их надлежащая работа обеспечивается путем своевременной регулировки, подтягивания винтов, шурупов и болтов.

4.4 Рекомендуется располагать мебель не ближе 0,7-1,0 м от отопительных приборов и других источников тепла, а также избегать воздействия прямых солнечных лучей, которое вызывает старение декоративного покрытия и приводит к деформации мебельных щитов.

4.5 Необходимо беречь поверхность мебели от механических повреждений (ударов твердыми предметами, трений, вибраций) во избежание появления царапин, вмятин, трещин. Необходимо беречь поверхность мебели от химических воздействий (попадания кислот, щелочей, растворителей и прочих активных реагентов) и попадания воды, во избежание набухания щитов и отклеивания кромок. Поверхность мебели всегда должна быть сухой.

4.6 Помните, что сохранность и долговечность изделия зависит не только от его конструкции и качества материалов, но и от правильной эксплуатации и ухода за ним. Уход за мебелью надлежит осуществлять с применением только качественных, специально предназначенных для этих целей чистящих и полирующих средств, в соответствии с прилагаемыми к ним инструкциями производителей о способе их применения. Пыль удаляется чистой, сухой и мягкой тканью (фланель, сукно, плюш и т.п.) или пропитанной специальным раствором салфеткой, предназначенной по уходу за мебелью. Протирать мебель нужно по направлению волокон

5. ТРЕБОВАНИЯ БЕЗОПАСНОСТИ

5.1. Тумба должен устанавливаться на ровную горизонтальную поверхность, обеспечивающую контакт всех опор.

5.2. Категорически не допускается эксплуатация тумбы с незатянутыми крепежными элементами, а также с нагрузкой на столешницу, превышающей 80 кг.

5.3. Категорически запрещается использование тумбы не по назначению.

5.4. Хранить тумбу следует в отапливаемом помещении на расстоянии не менее 1,5 м от теплоизлучающих приборов, с влажностью воздуха не более 80 %.

5.5. Паспорт и руководство по эксплуатации следует хранить весь срок эксплуатации изделия.

6. СВЕДЕНИЯ О ПРИЁМКЕ

Модуль открытый проверен на соответствие требованиям действующей конструкторской документации, технического описания **ТМ800-003**, утвержденного образца-эталона и признан годным для эксплуатации.

Дата изготовления _____

Подпись и оттиск личного клейма лица, ответственного за приемку и упаковку продукции.

7. ГАРАНТИИ ИЗГОТОВИТЕЛЯ

Предприятие-изготовитель гарантирует качество изделия, при соблюдении потребителем правил и рекомендаций, указанных в паспорте и руководстве по эксплуатации.

Гарантийный срок хранения и эксплуатации 12 месяцев при наличии в паспорте и руководстве по эксплуатации отметки о дате продажи, заверенной штампом торгующей организации.

Срок службы 10 лет. По истечении срока службы изделие подлежит утилизации по видам применяемых материалов, как бытовые отходы.

8. СВЕДЕНИЯ О ПРОДАЖЕ

Дата продажи _____

_____ ПОДПИСЬ
ответственного лица и штамп торгующей организации.

Внимание! Предприятие-изготовитель постоянно работает над совершенствованием выпускаемой продукции и ее упаковкой, поэтому некоторые конструктивные элементы могут не найти отражение в данном руководстве.