

140013, Қазақстан
Республикасы
Павлодар қ., Ломов
көш.,176/2
тел: +7 (7182) 60 99 85
факс: +7 (7182) 60 99 87
e-mail:troyakz@mail.ru
<https://troya.kz/>



140013, Республика
Казахстан
г. Павлодар, ул. Ломова,
176/2
тел: +7 (7182) 60 99 85
факс: +7 (7182) 60 99 87
e-mail:troyakz@mail.ru
<https://troya.kz/>

Стол ученический П600А-NL



Паспорт и Руководство по эксплуатации

г. Павлодар
2025г.

1. ОБЩИЕ ДАННЫЕ

Все металлические элементы покрашены полимерно-порошковой краской, цвет по согласованию.

Столешница стола ученического из высококачественного ЛДСтП, толщиной не менее 22 мм, на основе терморезистивных полимеров, фурнитура ведущих европейских производителей. Кромка ПВХ толщиной не менее 2мм. На столешнице углы закруглены. Царга состоит из 3-х частей, средняя часть одного цвета, крайние части по цвету совпадает с цветом крышки стола. Торцевые кромки царг облицованы материалом кромочным из ПВХ толщиной 1мм в цвет ЛДСтП. При сборке используется фурнитура ведущих европейских производителей. Имеется лоток для принадлежностей. Каркас стола изготовлен из профильной трубы 25х25мм. покрытие полимерно-порошковое.

2. ТЕХНИЧЕСКИЕ ХАРАКТЕРИСТИКИ

Параметр	Значение
Габаритная высота, мм	760
Габаритная ширина, мм	600
Габаритная глубина, мм	500
Вес, кг (не более)	18

3. КОМПЛЕКТНОСТЬ

По условиям транспортировки вставка поставляются в разобранном виде

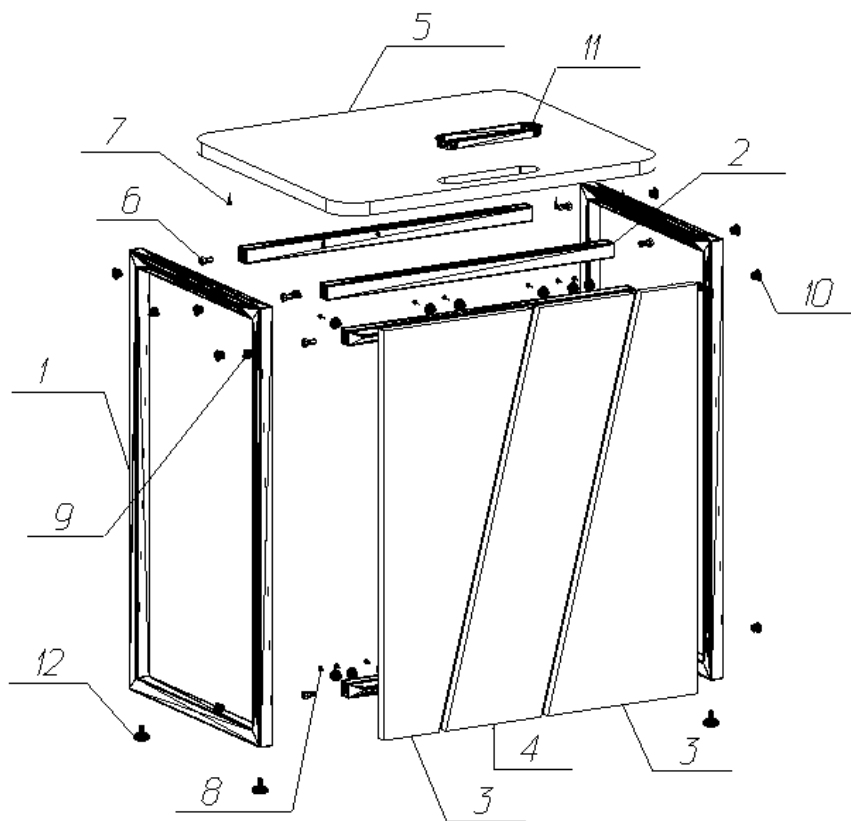

Основные детали

Крепежные изделия

№	Наименование	шт	№	Наименование	шт
1.	Опора О, труба 25x25x1,5	2	7	Шуруп (саморез 3,5-3,9-20)	8
2.	Перемычка, труба 25x25x1,5	4	8	Шуруп (саморез 3,5-16)	12
3.	Царга боковая ЛДСП 16мм	2	9	Заглушка универсальная 9-11	20
4.	Царга центральная ЛДСП 16мм	1	10	Заглушка универсальная 11-13	8
5.	Столешница ЛДСП 1350x650x22	1	11	Лоток для принадлежностей	1
6.	Винт М8х16 с цилиндр гол.	8	12	Опора резьбовая 25М6х15	4

4. УКАЗАНИЯ ПО ЭКСПЛУАТАЦИИ

4.1. Каждый предмет мебели предназначен для определенной цели использования, поэтому следует пользоваться мебельным изделием в соответствии с его функциональным назначением.

4.2. Мебель должна эксплуатироваться в сухих и теплых помещениях при температуре воздуха не ниже +10°C и не выше +40°C, относительная влажность 65-70%. Существенные отклонения от указанных режимов приводят к значительному ухудшению потребительских качеств мебели.

4.3. После определенного периода эксплуатации некоторые механические части утрачивают оптимальную регулировку. Их надлежащая работа обеспечивается путем своевременной регулировки, подтягивания винтов, шурупов и болтов.

4.4. Рекомендуется располагать мебель не ближе 0,7-1,0 м от отопительных приборов и других источников тепла, а также избегать воздействия прямых солнечных лучей, которое вызывает старение декоративного покрытия и приводит к деформации мебельных щитов.

4.5. Необходимо беречь поверхность мебели от механических повреждений (ударов твердыми предметами, трений, вибраций) во избежание появления царапин, вмятин, трещин. Необходимо беречь поверхность мебели от химических воздействий (попадания кислот, щелочей, растворителей и прочих активных реагентов) и попадания воды, во избежание набухания щитов и отклеивания кромок. Поверхность мебели всегда должна быть сухой.

4.6. Помните, что сохранность и долговечность изделия зависит не только от его конструкции и качества материалов, но и от правильной эксплуатации и ухода за ним. Уход за мебелью надлежит осуществлять с применением только качественных, специально предназначенных для этих целей чистящих и полирующих средств, в соответствии с прилагаемыми к ним инструкциями производителей о способе их применения. Пыль удаляется чистой, сухой и мягкой тканью (фланель, сукно, плюш и т.п.) или пропитанной специальным раствором

салфеткой, предназначенной по уходу за мебелью. Протирать мебель нужно по направлению волокон

5. ТРЕБОВАНИЯ БЕЗОПАСНОСТИ

5.1. Стол должен устанавливаться на ровную горизонтальную поверхность, обеспечивающую контакт всех опор.

5.2. Категорически запрещается использование стол не по назначению.

5.3. Хранить стол следует в отапливаемом помещении на расстоянии не менее 0,7-1,0 м от теплоизлучающих приборов, с влажностью воздуха не более 65-70 %.

5.4. Паспорт и руководство по эксплуатации следует хранить весь срок эксплуатации парты.

6. СВЕДЕНИЯ О ПРИЁМКЕ

Модуль проверен на соответствие требованиям действующей конструкторской документации, технического описания **стола учителя П600А-NL**, утвержденного образца-эталона и признан годным для эксплуатации.

Дата изготовления _____

Подпись и оттиск личного клейма лица, ответственного за приемку и упаковку продукции.

