

140013, Қазақстан
Республикасы
Павлодар қ., Ломов
көш.,176/2
тел: +7 (7182) 60 99 85
факс: +7 (7182) 60 99 87
e-mail:troyakz@mail.ru
<https://troya.kz/>



140013, Республика
Казахстан
г. Павлодар, ул. Ломова,
176/2
тел: +7 (7182) 60 99 85
факс: +7 (7182) 60 99 87
e-mail:troyakz@mail.ru
<https://troya.kz/>

Модуль 3x3 комбинированный

ШЕ12003-015

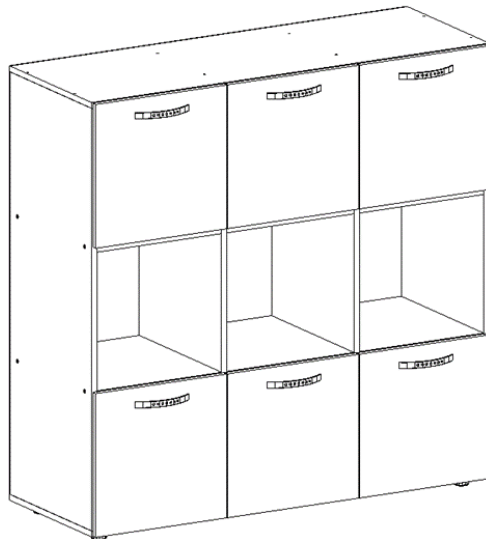

Паспорт и Руководство по эксплуатации

г. Павлодар
2024г.

1. ОБЩИЕ ДАННЫЕ

Модуль 3х3 комбинированный размером 1200х450х1206 мм арт.ШЕ12003-015 Модуль на 2-х боковых стенках, соединенных между собой стенками горизонтальными, двумя перегородками. Имеет 3 открытых ячейки по центру, в верхней и в нижней части имеются закрытые ячейки за распашными глухими дверями. Все детали изготовлены из высококачественного ЛДСтП, соответствует требованиям безопасности (качества), на основе термореактивных полимеров, класс эмиссии формальдегида Е-1, 1 сорт толщиной не менее 16мм. Торцевые кромки облицованы материалом кромочным из ПВХ толщиной не менее 1 мм. Сборка производится при помощи стяжек эксцентриковых, конфирматов и шкантов.

2. ТЕХНИЧЕСКИЕ ХАРАКТЕРИСТИКИ



Параметр	Значение
Габаритная высота, мм	1206
Габаритная ширина, мм	1200
Габаритная глубина, мм	450
Вес, кг (не более)	27



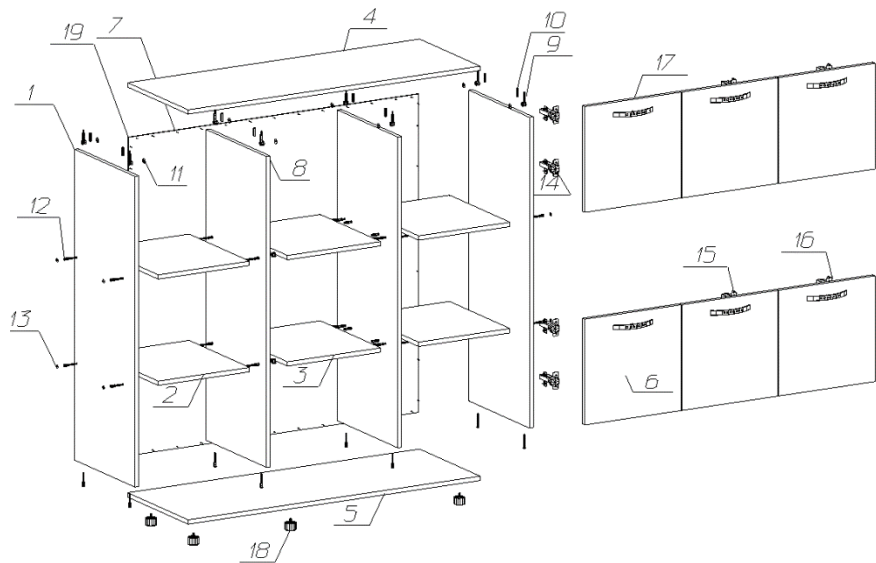





3. КОМПЛЕКТНОСТЬ

По условиям транспортировки шкаф поставляются в разобранном виде.



Комплектность поставки:

Поз.	Рис.	Наименование	Размер	Кол-во
1		Бок правый/левый	1146x431x16	2
2		Горизонт	376x431x16	4
3		Горизонт	384x431x16	2
4		Горизонт верх	1202x431x16	1
5		Горизонт низ	1202x431x16	1
6		Фасады	390x397x16	6
7		Задняя стенка	1196x1174x3,2	1
8		Перегорodka	1146x431x16	2
9		Стяжка эксцентриковая		16
10		Шкант		16

11		Заглушка d20		8
12		Конфирмат		24
13		Заглушка d14		8
14		Петля внешняя		8
15		Петля полторца		4
16		Саморез 3,5x16		48
17		Ручка		6
18		Ножка рег.		6
19		Гвоздь		50р

4. УКАЗАНИЯ ПО ЭКСПЛУАТАЦИИ

4.1 Каждый предмет мебели предназначен для определенной цели использования, поэтому следует пользоваться мебельным изделием в соответствии с его функциональным назначением.

4.2 Мебель должна эксплуатироваться в сухих и теплых помещениях при температуре воздуха не ниже +10°C и не выше +40°C, относительная влажность 65-70%. Существенные отклонения от указанных режимов приводят к значительному ухудшению потребительских качеств мебели.

4.3 После определенного периода эксплуатации некоторые механические части утрачивают оптимальную регулировку. Их надлежащая работа обеспечивается путем своевременной регулировки, подтягивания винтов, шурупов и болтов.

4.4 Рекомендуется располагать мебель не ближе 0,7-1,0 м от отопительных приборов и других источников тепла, а также избегать воздействия прямых солнечных лучей, которое вызывает старение декоративного покрытия и приводит к деформации мебельных щитов.

4.5 Необходимо беречь поверхность мебели от механических повреждений (ударов твердыми предметами, трений, вибраций) во избежание появления царапин, вмятин, трещин. Необходимо беречь поверхность мебели от химических воздействий (попадания кислот, щелочей, растворителей и прочих активных реагентов) и попадания воды, во избежание набухания щитов и отклеивания кромок. Поверхность мебели всегда должна быть сухой.

4.6 Помните, что сохранность и долговечность изделия зависит не только от его конструкции и качества материалов, но и от правильной эксплуатации и ухода за ним. Уход за мебелью надлежит осуществлять с применением только качественных, специально предназначенных для этих целей чистящих и полирующих средств, в соответствии с прилагаемыми к ним инструкциями производителей о способе их применения. Пыль удаляется чистой, сухой и мягкой тканью (фланель, сукно, плюш и т.п.) или пропитанной специальным раствором салфеткой, предназначенной по уходу за мебелью. Протирать мебель нужно по направлению волокон

5. ТРЕБОВАНИЯ БЕЗОПАСНОСТИ

5.1. Стол должен устанавливаться на ровную горизонтальную поверхность, обеспечивающую контакт всех опор.

5.2. Категорически не допускается эксплуатация стола с незатянутыми крепежными элементами, а также с нагрузкой на столешницу, превышающей 80 кг.

5.3. Категорически запрещается использование стола не по назначению.

5.4. Хранить стол следует в отопляемом помещении на расстоянии не менее 1,5 м от теплоизлучающих приборов, с влажностью воздуха не более 80 %.

5.5. Паспорт и руководство по эксплуатации следует хранить весь срок эксплуатации изделия.

6. СВЕДЕНИЯ О ПРИЁМКЕ

Модуль открытый проверен на соответствие требованиям действующей конструкторской документации, технического описания **ШЕ8003-015**, утвержденного образца-эталона и признан годным для эксплуатации.

Внимание! Предприятие-изготовитель постоянно работает над совершенствованием выпускаемой продукции и ее упаковкой, поэтому некоторые конструктивные элементы могут не найти отражение в данном руководстве.

140013, Қазақстан
Республикасы
Павлодар қ., Ломов
көш.,176/2
тел: +7 (7182) 60 99 85
факс: +7 (7182) 60 99 87
e-mail:troyakz@mail.ru
<https://troya.kz/>



140013, Республика
Казахстан
г. Павлодар, ул. Ломова,
176/2
тел: +7 (7182) 60 99 85
факс: +7 (7182) 60 99 87
e-mail:troyakz@mail.ru
<https://troya.kz/>

Накладной модуль

HM3x2

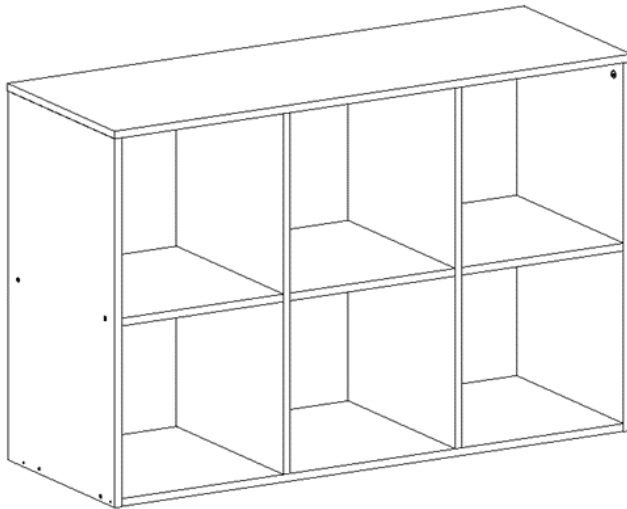

Паспорт и Руководство по эксплуатации

г. Павлодар
2024г.

1. ОБЩИЕ ДАННЫЕ

Модуль на 2-х боковых стенках, соединенных между собой стенками горизонтальными, и двумя перегородками. Имеет 6 открытых ячеек, по горизонтали - 3шт, по вертикали-2шт, Модуль открытый выполнены из высококачественного ЛДСП толщиной не менее 16 мм. Торцевые кромки облицованы материалом кромочным из ПВХ толщиной 1 мм в цвет ЛДСП. Задняя стенка модуля открытого из ЛДСП. Сборка модуля открытого производится при помощи стяжек эксцентриковых, шкантов и конфирматов.

2. ТЕХНИЧЕСКИЕ ХАРАКТЕРИСТИКИ

Параметр	Значение
Габаритная высота, мм	784
Габаритная ширина, мм	1200
Габаритная глубина, мм	430
Вес, кг (не более)	28





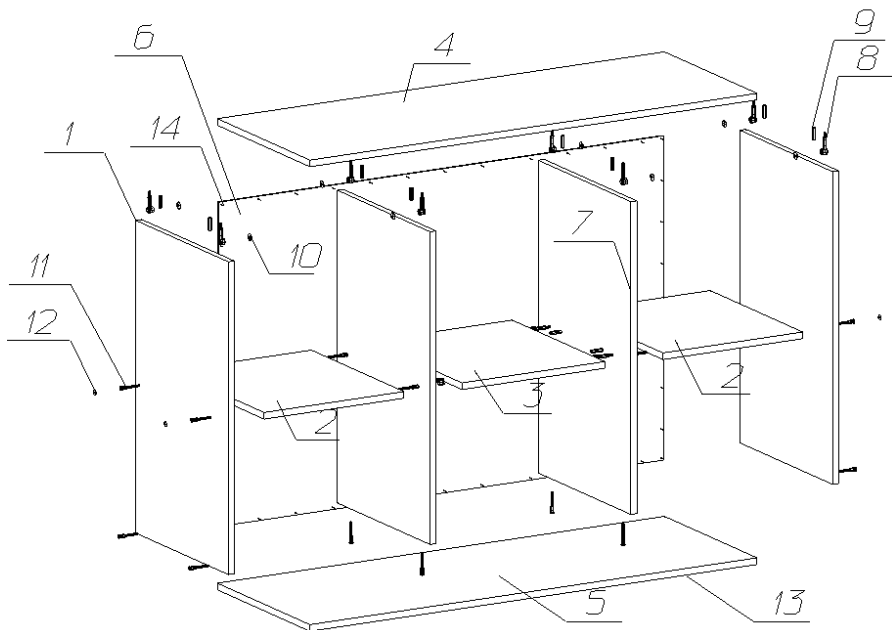

3. КОМПЛЕКТНОСТЬ

По условиям транспортировки вставка поставляются в разобранном виде.



Комплектность поставки на одно изделие:

Поз.	Рис.	Наименование	Размер	Кол-во
1		Бок правый/левый	768x431x16	2
2		Горизонт	376x431x16	2
3		Горизонт	384x431x16	1
4		Горизонт верх	1202x431x16	1
5		Горизонт низ	1168x431x16	1
6		Задний стенка	1196x780x3,2	1

7		Перегородка	751x431x16	2
8		Стяжка эксцентриковая		12
9		Шкант		12
10		Заглушка d20		12
11		Конфирмат		16
12		Заглушка d14		8
13		Саморез 4x30		6
14		Гвоздь		40гр

4. УКАЗАНИЯ ПО ЭКСПЛУАТАЦИИ

4.1 Каждый предмет мебели предназначен для определенной цели использования, поэтому следует пользоваться мебельным изделием в соответствии с его функциональным назначением.

4.2 Мебель должна эксплуатироваться в сухих и теплых помещениях при температуре воздуха не ниже +10°C и не выше +40°C, относительная влажность 65-70%. Существенные отклонения от указанных режимов приводят к значительному ухудшению потребительских качеств мебели.

4.3 После определенного периода эксплуатации некоторые механические части утрачивают оптимальную регулировку. Их надлежащая работа обеспечивается путем своевременной регулировки, подтягивания винтов, шурупов и болтов.

4.4 Рекомендуется располагать мебель не ближе 0,7-1,0 м от отопительных приборов и других источников тепла, а также избегать воздействия прямых солнечных лучей, которое вызывает старение декоративного покрытия и приводит к деформации мебельных щитов.

4.5 Необходимо беречь поверхность мебели от механических повреждений (ударов твердыми предметами, трений, вибраций) во избежание появления царапин, вмятин, трещин. Необходимо беречь поверхность мебели от химических воздействий (попадания кислот, щелочей, растворителей и прочих активных реагентов) и попадания воды, во избежание набухания щитов и отклеивания кромок. Поверхность мебели всегда должна быть сухой.

4.6 Помните, что сохранность и долговечность изделия зависит не только от его конструкции и качества материалов, но и от правильной эксплуатации и ухода за ним. Уход за мебелью надлежит осуществлять с применением только качественных, специально предназначенных для этих целей чистящих и полирующих средств, в соответствии с прилагаемыми к ним инструкциями производителей о способе их применения. Пыль удаляется чистой, сухой и мягкой тканью (фланель, сукно, плюш и т.п.) или пропитанной специальным раствором салфеткой, предназначенной по уходу за мебелью. Протирать мебель нужно по направлению волокон

5. ТРЕБОВАНИЯ БЕЗОПАСНОСТИ

5.1. Стол должен устанавливаться на ровную горизонтальную поверхность, обеспечивающую контакт всех опор.

5.2. Категорически не допускается эксплуатация стола с незатянутыми крепежными элементами, а также с нагрузкой на столешницу, превышающей 80 кг.

5.3. Категорически запрещается использование модуля не по назначению.

5.4. Хранить стол следует в отопляемом помещении на расстоянии не менее 1,5 м от теплоизлучающих приборов, с влажностью воздуха не более 80 %.

5.5. Паспорт и руководство по эксплуатации следует хранить весь срок эксплуатации изделия.

6. СВЕДЕНИЯ О ПРИЁМКЕ

Модуль открытый проверен на соответствие требованиям действующей конструкторской документации, технического описания **НМ3х2**, утвержденного образца-эталона и признан годным для эксплуатации.

Дата изготовления _____

Подпись и отпечаток личного клейма лица, ответственного за приемку и упаковку продукции.

7. ГАРАНТИИ ИЗГОТОВИТЕЛЯ

Предприятие-изготовитель гарантирует качество изделия, при соблюдении потребителем правил и рекомендаций, указанных в паспорте и руководстве по эксплуатации.

Гарантийный срок хранения и эксплуатации 12 месяцев при наличии в паспорте и руководстве по эксплуатации отметки о дате продажи, заверенной штампом торгующей организации.

Срок службы 10 лет. По истечении срока службы изделие подлежит утилизации по видам применяемых материалов, как бытовые отходы.

8. СВЕДЕНИЯ О ПРОДАЖЕ

Дата продажи _____

ответственного лица и штамп торгующей организации.

ПОДПИСЬ

Внимание! Предприятие-изготовитель постоянно работает над совершенствованием выпускаемой продукции и ее упаковкой, поэтому некоторые конструктивные элементы могут не найти отражение в данном руководстве.

140013, Қазақстан
Республикасы
Павлодар қ., Ломов
көш.,176/2
тел: +7 (7182) 60 99 85
факс: +7 (7182) 60 99 87
e-mail:troyakz@mail.ru
<https://troya.kz/>



140013, Республика
Казахстан
г. Павлодар, ул. Ломова,
176/2
тел: +7 (7182) 60 99 85
факс: +7 (7182) 60 99 87
e-mail:troyakz@mail.ru
<https://troya.kz/>

Шкаф для одежды.

Г600-1z

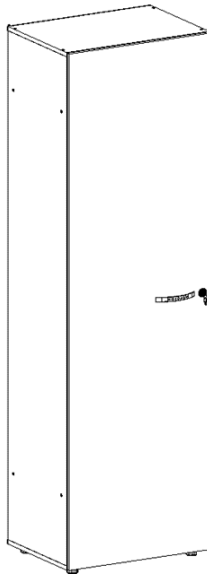

Паспорт и Руководство по эксплуатации

г. Павлодар
2024г.

1. ОБЩИЕ ДАННЫЕ

Шкаф для одежды размером 600х450х1990мм-1шт арт Г600-1z
Шкаф на 2-х боковых стенках, соединенных между собой стенками горизонтальными 2 шт, за распашной глухой дверью. Все детали изготовлены из высококачественного ЛДСП, соответствует требованиям безопасности (качества),на основе термореактивных полимеров, класс эмиссии формальдегида Е-1, 1 сорт толщиной не менее 16мм. Торцевые кромки облицованы материалом кромочным из ПВХ толщиной не менее 1 мм. Сборка производится при помощи стяжек эксцентриковых, конфирматов и шкантов..

2. ТЕХНИЧЕСКИЕ ХАРАКТЕРИСТИКИ

Параметр	Значение
Габаритная высота, мм	1990
Габаритная ширина, мм	600
Габаритная глубина , мм	450
Вес, кг (не более)	45

3. КОМПЛЕКТНОСТЬ

По условиям транспортировки открытый модуль поставляются в разобранном виде.

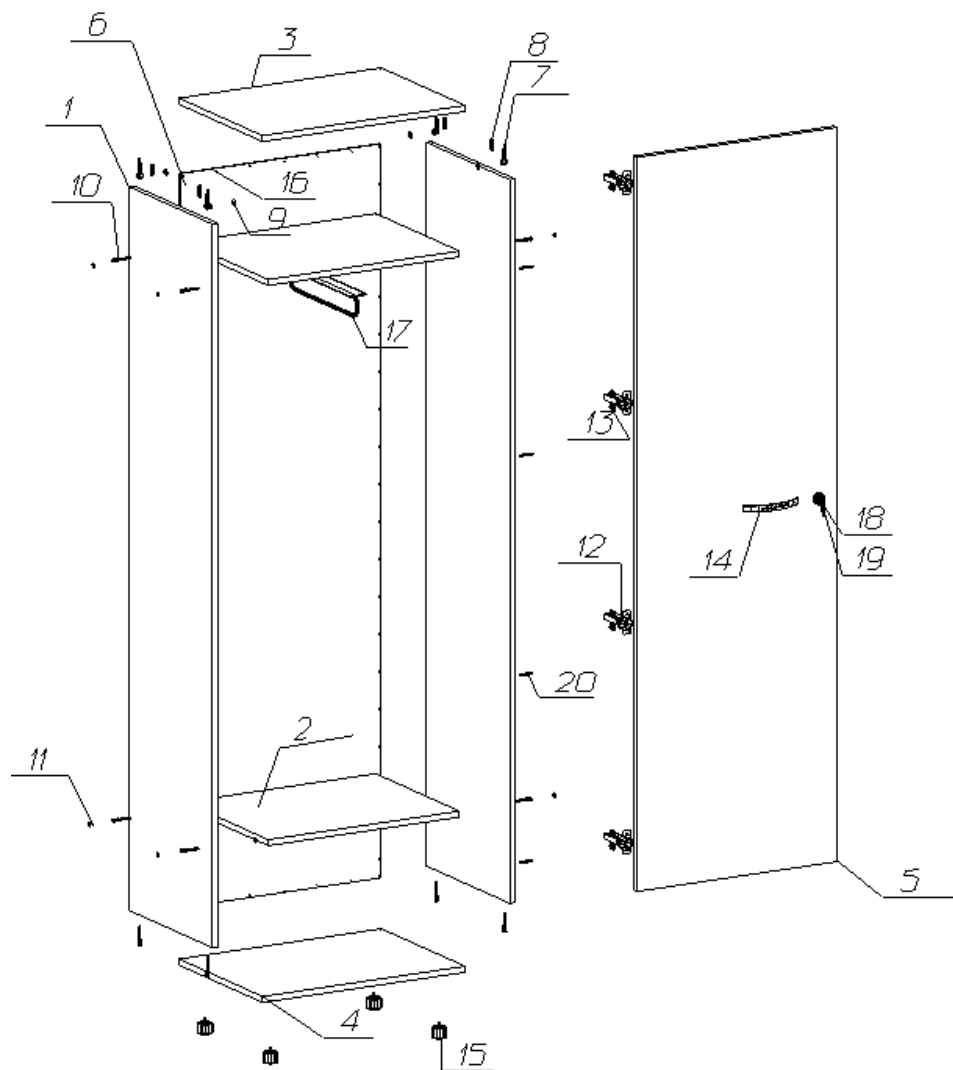

Комплектность поставки на одно изделие:

Поз.	Рис.	Наименование	Размер	Кол-во
1		Бок правый/левый	1930x431x16	2
2		Горизонт	568x431x16	2
3		Горизонт верх	602x431x16	1
4		Горизонт низ	602x431x16	1
5		Фасад	1958x597x16	1
6		Задняя стенка	1958x596x3,2	1
7		Стяжка эксцентриковая		4
8		Шкант		4
9		Заглушка d20		4
10		Конфирмат		12
11		Заглушка d14		8
12		Петля внешняя		4
13		Саморез 3,5x16		22
14		Ручка		1
15		Ножка рег.		4
16		Гвоздь		70гр
17		Выдвижная вешалка на 400		1
18		Замок		1
19		Саморез 3,5x19		4
20		Стяжка меж.		8

4. УКАЗАНИЯ ПО ЭКСПЛУАТАЦИИ

4.1 Каждый предмет мебели предназначен для определенной цели использования, поэтому следует пользоваться мебельным изделием в соответствии с его функциональным назначением.

4.2 Мебель должна эксплуатироваться в сухих и теплых помещениях при температуре воздуха не ниже $+10^{\circ}\text{C}$ и не выше $+40^{\circ}\text{C}$, относительная влажность 65-70%. Существенные отклонения от указанных режимов приводят к значительному ухудшению потребительских качеств мебели.

4.3 После определенного периода эксплуатации некоторые механические части утрачивают оптимальную регулировку. Их надлежащая работа обеспечивается путем своевременной регулировки, подтягивания винтов, шурупов и болтов.

4.4 Рекомендуется располагать мебель не ближе 0,7-1,0 м от отопительных приборов и других источников тепла, а также избегать воздействия прямых солнечных лучей, которое вызывает старение декоративного покрытия и приводит к деформации мебельных щитов.

4.5 Необходимо беречь поверхность мебели от механических повреждений (ударов твердыми предметами, трений, вибраций) во избежание появления царапин, вмятин, трещин. Необходимо беречь поверхность мебели от химических воздействий (попадания кислот, щелочей, растворителей и прочих активных реагентов) и попадания воды, во избежание набухания щитов и отклеивания кромок. Поверхность мебели всегда должна быть сухой.

4.6 Помните, что сохранность и долговечность изделия зависит не только от его конструкции и качества материалов, но и от правильной эксплуатации и ухода за ним. Уход за мебелью надлежит осуществлять с применением только качественных, специально предназначенных для этих целей чистящих и полирующих средств, в соответствии с прилагаемыми к ним инструкциями производителей о способе их применения. Пыль удаляется чистой, сухой и мягкой тканью (фланель, сукно, плюш и т.п.) или пропитанной специальным

раствором салфеткой, предназначенной по уходу за мебелью.
Протирать мебель нужно по направлению волокон

5. ТРЕБОВАНИЯ БЕЗОПАСНОСТИ

5.1. Стол должен устанавливаться на ровную горизонтальную поверхность, обеспечивающую контакт всех опор.

5.2. Категорически не допускается эксплуатация стола с незатянутыми крепежными элементами, а также с нагрузкой на столешницу, превышающей 80 кг.

5.3. Категорически запрещается использование стола не по назначению.

5.4. Хранить стол следует в отапливаемом помещении на расстоянии не менее 1,5 м от теплоизлучающих приборов, с влажностью воздуха не более 80 %.

5.5. Паспорт и руководство по эксплуатации следует хранить весь срок эксплуатации изделия.

6. СВЕДЕНИЯ О ПРИЁМКЕ

Модуль открытый проверен на соответствие требованиям действующей конструкторской документации, технического описания **Г600-1z**, утвержденного образца-эталона и признан годным для эксплуатации.

Дата изготовления _____

Подпись и отпечаток личного клейма лица, ответственного за приемку и упаковку продукции.

7. ГАРАНТИИ ИЗГОТОВИТЕЛЯ

Предприятие-изготовитель гарантирует качество изделия, при соблюдении потребителем правил и рекомендаций, указанных в паспорте и руководстве по эксплуатации.

Гарантийный срок хранения и эксплуатации 12 месяцев при наличии в паспорте и руководстве по эксплуатации отметки о дате продажи, заверенной штампом торгующей организации.

Срок службы 10 лет. По истечении срока службы изделие подлежит утилизации по видам применяемых материалов, как бытовые отходы.

8. СВЕДЕНИЯ О ПРОДАЖЕ

Дата продажи _____

_____ ПОДПИСЬ
ответственного лица и штамп торгующей организации.

Внимание! Предприятие-изготовитель постоянно работает над совершенствованием выпускаемой продукции и ее упаковкой, поэтому некоторые конструктивные элементы могут не найти отражение в данном руководстве.