

140013, Қазақстан  
Республикасы  
Павлодар қ., Ломов  
көш.,176/2  
тел: +7 (7182) 60 99 85  
факс: +7 (7182) 60 99 87  
e-mail:troyakz@mail.ru  
<https://troya.kz/>



140013, Республика  
Казахстан  
г. Павлодар, ул. Ломова,  
176/2  
тел: +7 (7182) 60 99 85  
факс: +7 (7182) 60 99 87  
e-mail:troyakz@mail.ru  
<https://troya.kz/>

## Стол ученический Wave



## Паспорт и Руководство по эксплуатации

г. Павлодар  
2025г.

## 1. ОБЩИЕ ДАННЫЕ

Стол состоит из столешницы и металлокаркаса. Крепление столешницы осуществляется к траверсам металлокаркаса с помощью шурупов 4x19 мм. За счет приподнятости траверс над перемычками боковин на 15 мм, создается эффект парения столешницы.

Столешницы изготавливаются из ЛДСП толщиной 22 мм. Столешницы имеют форму дуги, благодаря чему сомкнутые боковыми гранями столы могут создавать форму волны или быть составлены в круг.

Металлокаркас имеет разборную конструкцию, изготавливается из труб различного профиля и деталей гнутых из листовой стали. Конструктивно металлокаркас состоит из двух боковин и двух траверс соединенный с помощью болтовых соединений.

## 2. ТЕХНИЧЕСКИЕ ХАРАКТЕРИСТИКИ

Параметр	Значение
Габаритная высота, мм	760
Габаритная ширина, мм	995
Габаритная глубина, мм	561
Вес, кг (не более)	17

## 3. КОМПЛЕКТНОСТЬ

По условиям транспортировки вставка поставляются в разобранном виде.



Схема сборки стола Wave»



Основные детали

Крепежные изделия

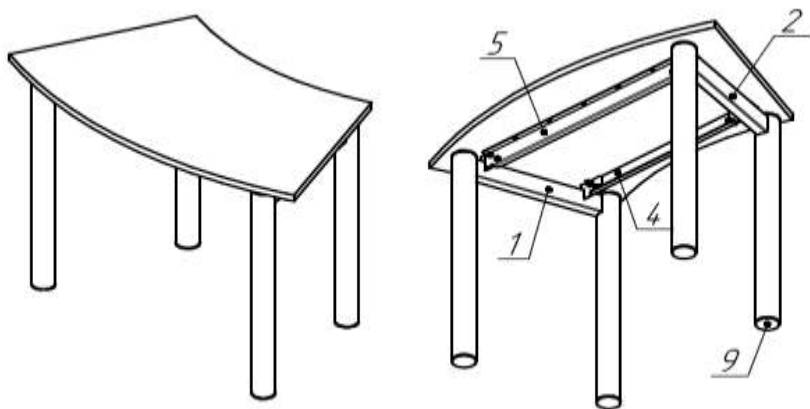
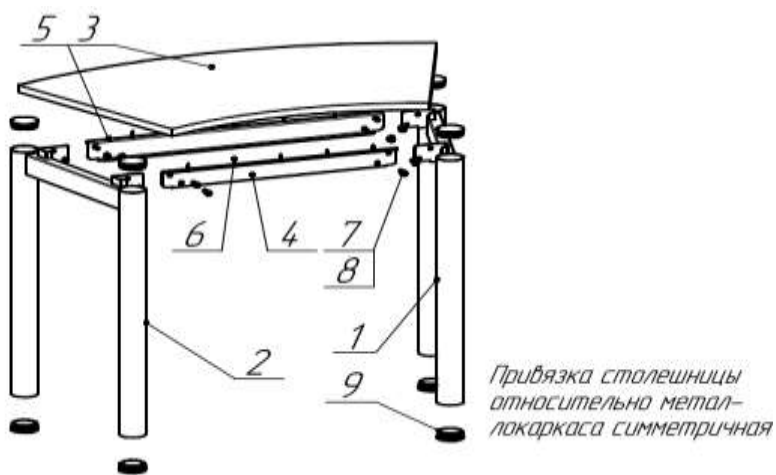
№	Наименование	шт	№	Наименование	шт
1.	Опора правая	1	6	Шуруп (саморез 3,5-3,9-20	10
2.	Опора левая	1	7	Винт М8х16 с цилиндр гол.	8
3.	Столешница 995х561х22мм	1	8	Гайка М8 с фланцем	8
4.	Траверса передняя	1	9	Заглушка для труб ф60	8
5.	Траверса задняя	1	11		1

## 4. УКАЗАНИЯ ПО ЭКСПЛУАТАЦИИ

4.1. Каждый предмет мебели предназначен для определенной цели использования, поэтому следует пользоваться мебельным изделием в соответствии с его функциональным назначением.

4.2. Мебель должна эксплуатироваться в сухих и теплых помещениях при температуре воздуха не ниже +10°C и не выше +40°C, относительная влажность 65-70%. Существенные отклонения от указанных режимов приводят к значительному ухудшению потребительских качеств мебели.

4.3. После определенного периода эксплуатации некоторые механические части утрачивают оптимальную регулировку. Их надлежащая работа обеспечивается путем своевременной регулировки, подтягивания винтов, шурупов и болтов.

4.4. Рекомендуется располагать мебель не ближе 0,7-1,0 м от отопительных приборов и других источников тепла, а также избегать воздействия прямых солнечных лучей, которое вызывает старение декоративного покрытия и приводит к деформации мебельных щитов.

4.5. Необходимо беречь поверхность мебели от механических повреждений (ударов твердыми предметами, трений, вибраций) во избежание появления царапин, вмятин, трещин. Необходимо беречь поверхность мебели от химических воздействий (попадания кислот, щелочей, растворителей и прочих активных реагентов) и попадания воды, во избежание набухания щитов и отклеивания кромок. Поверхность мебели всегда должна быть сухой.

4.6. Помните, что сохранность и долговечность изделия зависит не только от его конструкции и качества материалов, но и от правильной эксплуатации и ухода за ним. Уход за мебелью надлежит осуществлять с применением только качественных, специально предназначенных для этих целей чистящих и полирующих средств, в соответствии с прилагаемыми к ним инструкциями производителей о способе их применения. Пыль удаляется чистой, сухой и мягкой тканью (фланель, сукно, плюш и т.п.) или пропитанной специальным раствором

салфеткой, предназначенной по уходу за мебелью. Протирать мебель нужно по направлению волокон

## 5. ТРЕБОВАНИЯ БЕЗОПАСНОСТИ

5.1. Стол должен устанавливаться на ровную горизонтальную поверхность, обеспечивающую контакт всех опор.

5.2. Категорически запрещается использование стол не по назначению.

5.3. Хранить стол следует в отапливаемом помещении на расстоянии не менее 0,7-1,0 м от теплоизлучающих приборов, с влажностью воздуха не более 65-70 %.

5.4. Паспорт и руководство по эксплуатации следует хранить весь срок эксплуатации парты.

## 6. СВЕДЕНИЯ О ПРИЁМКЕ

Модуль проверен на соответствие требованиям действующей конструкторской документации, технического описания **стола ученического Wave**, утвержденного образца-эталона и признан годным для эксплуатации.

Дата изготовления \_\_\_\_\_

Подпись и оттиск личного клейма лица, ответственного за приемку и упаковку продукции.

## 7. ГАРАНТИИ ИЗГОТОВИТЕЛЯ

Предприятие-изготовитель гарантирует качество изделия, при соблюдении потребителем правил и рекомендаций, указанных в паспорте и руководстве по эксплуатации.

Гарантийный срок хранения и эксплуатации 12 месяцев при наличии в паспорте и руководстве по эксплуатации отметки о дате продажи, заверенной штампом торгующей организации.

Срок службы 10 лет. По истечении срока службы изделие подлежит утилизации по видам применяемых материалов, как бытовые отходы.

## 8. СВЕДЕНИЯ О ПРОДАЖЕ

Дата продажи \_\_\_\_\_

\_\_\_\_\_  
ответственного лица и штамп торгующей организации.

ПОДПИСЬ

**Внимание! Предприятие-изготовитель постоянно работает над совершенствованием выпускаемой продукции и ее упаковкой, поэтому некоторые конструктивные элементы могут не найти отражение в данном руководстве.**