

140013, Қазақстан
Республикасы
Павлодар қ., Ломов
көш.,176/2
тел: +7 (7182) 60 99 85
факс: +7 (7182) 60 99 87
e-mail:troyakz@mail.ru
<https://troya.kz/>



140013, Республика
Казахстан
г. Павлодар, ул. Ломова,
176/2
тел: +7 (7182) 60 99 85
факс: +7 (7182) 60 99 87
e-mail:troyakz@mail.ru
<https://troya.kz/>

Стол ученический ПМС-Tw



Паспорт и Руководство по эксплуатации

г. Павлодар
2025г.

1. ОБЩИЕ ДАННЫЕ

Стол модульный , можно составлять в круг. В круг собирается 12 столов, диаметр стола 3040мм. Стол размером 815x500x760мм, на цельносварном каркасе. Углы крышки стола скруглены радиусом R-50мм. Крышка стола изготовлена из высококачественного ЛДСтП, соответствует требованиям безопасности (качества) толщиной 22 мм, на основе термореактивных полимеров, класс эмиссии формальдегида Е-1, 1 сорт. Торцевые кромки облицованы материалом кромочным из ПВХ толщиной 2 мм в цвет ЛДСтП. Каркас стола цельносварной, труба профильная 25*25*1,2мм,покрытие полимерно-порошковое.

2. ТЕХНИЧЕСКИЕ ХАРАКТЕРИСТИКИ

Параметр	Значение
Габаритная высота, мм	760
Габаритная ширина, мм	815
Габаритная глубина, мм	500
Вес, кг (не более)	11

3. КОМПЛЕКТНОСТЬ

По условиям транспортировки вставка поставляются в разобранном виде

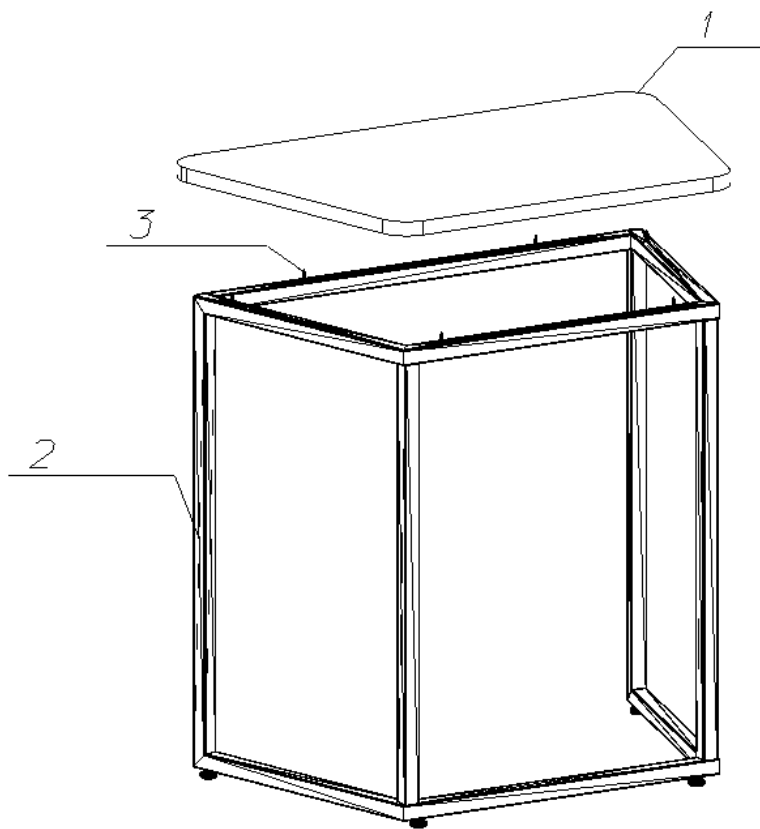

Основные детали

Крепежные изделия

№	Наименование	шт	№	Наименование	шт
1.	Столешница ЛДСП	1	3	Шуруп (саморез 3,5-3,9-20)	12
2.	Металлокаркас	1			

4. УКАЗАНИЯ ПО ЭКСПЛУАТАЦИИ

4.1. Каждый предмет мебели предназначен для определенной цели использования, поэтому следует пользоваться мебельным изделием в соответствии с его функциональным назначением.

4.2. Мебель должна эксплуатироваться в сухих и теплых помещениях при температуре воздуха не ниже +10°C и не выше +40°C, относительная влажность 65-70%. Существенные отклонения от указанных режимов приводят к значительному ухудшению потребительских качеств мебели.

4.3. После определенного периода эксплуатации некоторые механические части утрачивают оптимальную регулировку. Их надлежащая работа обеспечивается путем своевременной регулировки, подтягивания винтов, шурупов и болтов.

4.4. Рекомендуется располагать мебель не ближе 0,7-1,0 м от отопительных приборов и других источников тепла, а также избегать воздействия прямых солнечных лучей, которое вызывает старение декоративного покрытия и приводит к деформации мебельных щитов.

4.5. Необходимо беречь поверхность мебели от механических повреждений (ударов твердыми предметами, трений, вибраций) во избежание появления царапин, вмятин, трещин. Необходимо беречь поверхность мебели от химических воздействий (попадания кислот, щелочей, растворителей и прочих активных реагентов) и попадания воды, во избежание набухания щитов и отклеивания кромок. Поверхность мебели всегда должна быть сухой.

4.6. Помните, что сохранность и долговечность изделия зависит не только от его конструкции и качества материалов, но и от правильной эксплуатации и ухода за ним. Уход за мебелью надлежит осуществлять с применением только качественных, специально предназначенных для этих целей чистящих и полирующих средств, в соответствии с прилагаемыми к ним инструкциями производителей о способе их применения. Пыль удаляется чистой, сухой и мягкой тканью (фланель, сукно, плюш и т.п.) или пропитанной специальным раствором

салфеткой, предназначенной по уходу за мебелью. Протирать мебель нужно по направлению волокон

5. ТРЕБОВАНИЯ БЕЗОПАСНОСТИ

5.1. Стол должен устанавливаться на ровную горизонтальную поверхность, обеспечивающую контакт всех опор.

5.2. Категорически запрещается использование стол не по назначению.

5.3. Хранить стол следует в отапливаемом помещении на расстоянии не менее 0,7-1,0 м от теплоизлучающих приборов, с влажностью воздуха не более 65-70 %.

5.4. Паспорт и руководство по эксплуатации следует хранить весь срок эксплуатации парты.

6. СВЕДЕНИЯ О ПРИЁМКЕ

Модуль проверен на соответствие требованиям действующей конструкторской документации, технического описания **стола ПМС-Тw**, утвержденного образца-эталона и признан годным для эксплуатации.

Дата изготовления _____

Подпись и оттиск личного клейма лица, ответственного за приемку и упаковку продукции.

7. ГАРАНТИИ ИЗГОТОВИТЕЛЯ

Предприятие-изготовитель гарантирует качество изделия, при соблюдении потребителем правил и рекомендаций, указанных в паспорте и руководстве по эксплуатации.

Гарантийный срок хранения и эксплуатации 12 месяцев при наличии в паспорте и руководстве по эксплуатации отметки о дате продажи, заверенной штампом торгующей организации.

Срок службы 10 лет. По истечении срока службы изделие подлежит утилизации по видам применяемых материалов, как бытовые отходы.

8. СВЕДЕНИЯ О ПРОДАЖЕ

Дата продажи _____

_____ подпись
ответственного лица и штамп торгующей организации.

Внимание! Предприятие-изготовитель постоянно работает над совершенствованием выпускаемой продукции и ее упаковкой, поэтому некоторые конструктивные элементы могут не найти отражение в данном руководстве.